

POWER SENSOR PS 60 und POWER MONITOR PM 60

zur Überwachung elektrischer Antriebe

$$\text{Wirkleistung } P = U \times I \times \cos \varphi \times \sqrt{3}$$

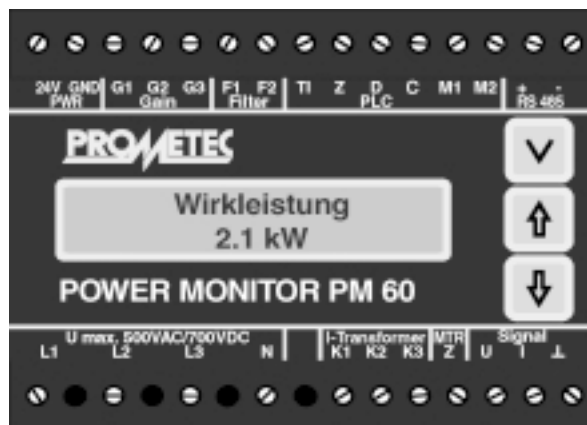

- programmierbar
- intelligent
- flexibel
- einfach
- nachrüstbar
- preisgünstig

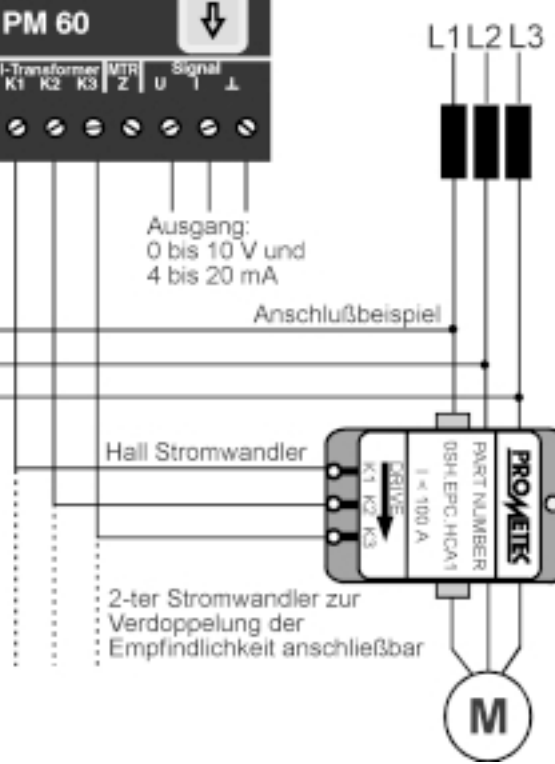
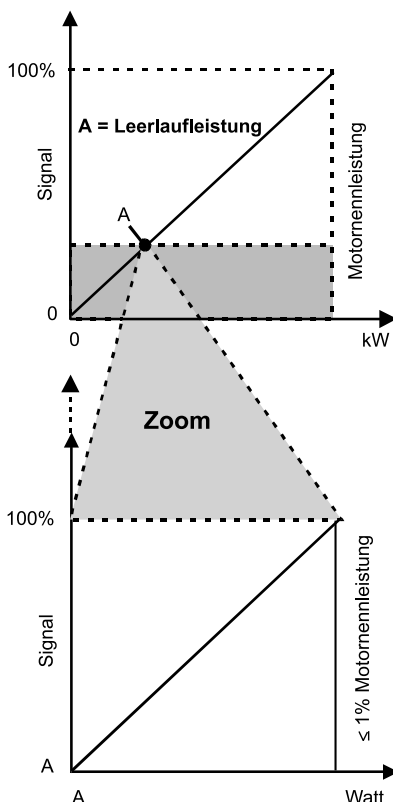

- Sehr genaue Messungen bzw. Überwachung der Wirkleistung bzw. des abgegebenen, mechanischen Drehmomentes von **AC-Servoantrieben, Drehstromantrieben und DC-Antrieben**.
- Automatische Kompensation der Grundlast bzw. Leerlaufleistung mit nachfolgender, sehr großer Verstärkung des Meßsignals (**Zoom-Funktion**, siehe Bild links).

Haupteinsatzbereiche liegen bei **Werkzeugmaschinen** zur Erkennung von Überlast, Werkzeugbruch, Werkzeugverschleiß, Leerschnitt bzw. zur Prozeßoptimierung. Weitere Einsatzbereiche z.B. bei Textilmaschinen, Papiermaschinen, Schneckenförderern, Förderbändern, Handhabungsgeräten, Robotern sowie bei Pumpen, Kompressoren, Knetern, Mixern, Extrudern etc.

Mit dem PS 60 und dem PM 60 wird unmittelbar die Wirkleistung am elektrischen Verbraucher durch Erfassung von Strom, Spannung und Phasenverschiebung sehr genau gemessen und absolut in kW am Display angezeigt. Beim PM 60 handelt es sich darüber hinaus um eine sehr kostengünstige Überwachungslösung für elektrische Antriebe, Aggregate und Maschinen, da Wirkleistungssensor und Überwachungsmonitor in einem Gerät vereinigt sind. Zur umfassenden Überwachung mehrerer Werkzeuge bzw. Bearbeitungszyklen kann der PS 60 / PM 60 auch an ein Überwachungssystem angeschlossen werden.

Eigenschaften PS 60 und PM 60:

- einfach zu installieren, auch bei der Nachrüstung
- kein Sensor im Maschinenraum erforderlich
- sehr preisgünstig
- sehr einfache Bedienung und Programmierung durch Klartextanzeigen
- automatische Kontrolle von Messbereich, Filter und Phase
- Tiefpaßfilter für Meßsignal, programmierbar und extern über Eingänge F1 und F2 anwählbar
- veränderbarer Messbereich, automatisch über Teach-In einstellbar (Eingang Teach-In (TI) oder Tastatur) und extern steuerbar über die Eingänge G1 bis G3
- Kompensation der Grundlast bzw. Leerlaufleistung über externe Ansteuerung des Eingangs Zero(Z) oder über automatische Erkennung der ersten Motorleerlaufleistung, auch bei kleinstem Meßbereich (Zoom-Funktion)
- externe Inaktivierung, Eingang D (disable)

Nur PM 60:

- 3 flexible einstellbare Überwachungslimits (Signal-Über, Kontakt, Signal-Unter),
- externes Löschen von Meldungen, Eingang C (clear)
- 2 Meldeausgänge M1 und M2 (Message 1 und 2)

Technische Daten:

| | |
|------------------------|--|
| Versorgung: | 24 V DC \pm 20%, 700 mA |
| Ausgang: | 4 bis 20 mA und 0 bis 10 V |
| Motordaten: | Spannung: 1 bis 3 Phasen max. 500 V AC / 700 V DC Nennstrom: max. 100 A bzw. 300 A |
| kleinster Messbereich: | \geq 1% der Motornennleistung, halber Wert bei 2 Wandlern |
| Auflösung: | \geq 0,005% der Motornennleistung |
| AC-Messfrequenz: | 5 Hz bis 10000 Hz |
| Tiefpaßfilter: | 1, 2, 5 und 20 Hz |
| Steuereingänge: | 24 V DC, 10 mA, galvanisch getrennt |
| Schaltausgänge: | 24 V DC, $I_{max} = 100$ mA |
| Temperatur: | 5 bis 60°C |
| Schutzart: | IP 40, Klemmen IP 20 |

POWER SENSOR PS 60

Artikel-Nr.: 0SH.EPY.PS60 und

POWER MONITOR PM 60

Artikel-Nr.: 0PM.PMY.60

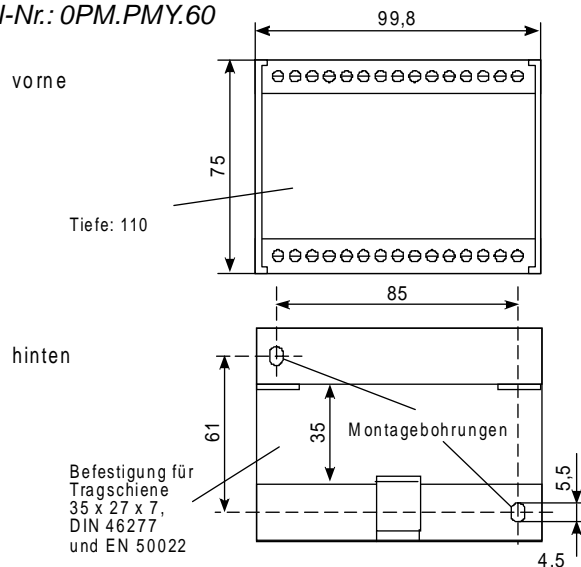

Hall-Stromwandler

bis 100 A / 65 kW

Artikel-Nr.:

0SH.EPC.HCA1

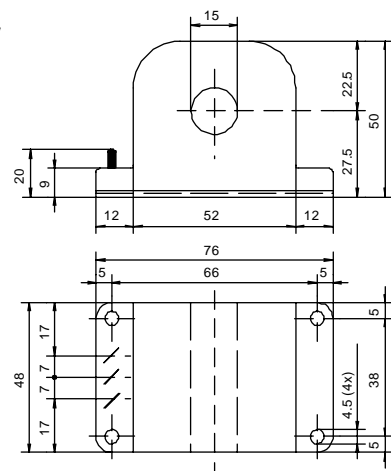

Hall-Stromwandler

bis 300 A / 200 kW

Artikel-Nr.:

0SH.EPC.HCA3

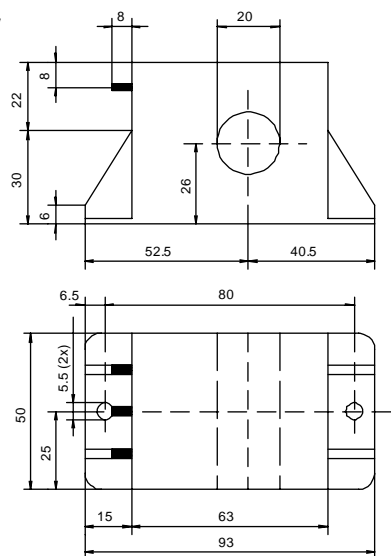

Alle Maße gelten in mm.